

VENTOSA AUTOMÁTICA DE TRIPLO EFEITO

TRIPLE FUNCTION AIR VALVE

06.300

PN 10 / 16

Flange

DIN EN 1092-2

Ventosas automáticas de triplo efeito, destinadas à evacuação de ar de grande débito, à expulsão permanente de ar e à entrada de ar, em caso de depressão, na canalização.

Para uso exclusivo em águas limpas.

Devem ser montadas na vertical nos pontos mais altos do traçado da tubagem.

Equipada com uma válvula de isolamento, permitindo a sua desmontagem para a manutenção em serviço.

Automatic air relief valves with triple function for the exhaust of large air volumes, for permanent air expulsion and for air ingress in the piping if pressure loss occurs.

For exclusive use in clean water.

For mounted on vertical on the higher place of the pipeline.

Equipped with an isolating valve, permitting its disassembly for maintenance in service

componente	material	component	material	norma	standard
corpo	ferro fundido dúctil (EN-GJS-500)	body	ductile iron (EN-GJS-500)	DIN EN 1563	
tampa	ferro fundido dúctil (EN-GJS-500)	bonnet	ductile iron (EN-GJS-500)	DIN EN 1563	
chaminé de evacuação	aço inox AISI 304	air outlet	stainless steel AISI 304	EN 10088-1	
anel de vedação da chaminé	ferro fundido dúctil (EN-GJS-500) sobremoldado e vulcanizado em elastómero EPDM com marcação CE	air outlet sealing ring	ductile iron (EN-GJS-500) coated with EPDM elastomer with CE marking	DIN EN 1563 BS EN 681-1	
obturador	ferro fundido dúctil (EN-GJS-500)	obturador	ductile iron (EN-GJS-500)	DIN EN 1563	
vedante do obturador	elastómero EPDM com marcação CE	obturador sealing	elastomer EPDM with CE marking	BS EN 681-1	
fuso	aço inox AISI 420 (X20 Cr13) laminado a frio	stem	stainless steel AISI 420 (X20 Cr13) with rolled thread	EN 10088-1	
purgador de controlo	latão CuZn39Pb3	control purger	brass CuZn39Pb3	EN 12164	
agulheta	latão CuZn39Pb3	nozzle	brass CuZn39Pb3	EN 12164	
flutuadores (interior)	aço docol 1000DP	floats (inside)	steel docol 1000DP	-	
revestimento dos flutuadores	sobremoldado e vulcanizado em elastómero EPDM com marcação CE	floats covering	coated with EPDM elastomer with CE marking	BS EN 681-1	
voltante	aço estampado ST W 24	handwheel	printed steel ST W24	DIN 10305-3	
parafusos, porcas, anilhas e olhais de suspensão	aço inox A2 (X5 CrNi 18-10)	bolts, nuts, washers and lifting eye bolts	stainless steel A2 (X5 CrNi 18-10)	EN 10088-1	
revestimento anticorrosivo interior e exterior	tinta epóxica potável RESICOAT 9000 R4 BLUE aplicada electrostaticamente com espessura $\geq 250 \mu\text{m}$	coating inside and outside	epoxy paint potable RESICOAT 9000 R4 BLUE applied electrostatically with thickness $\geq 250 \mu\text{m}$	DIN 30677	

Sob Consulta:

Revestimento do flutuador – NBR/SBR com marcação CE.

On request:

Float covering - NBR/SBR, with CE marking.



06.300

VENTOSA AUTOMÁTICA DE TRIPLO EFEITO

TRIPLE FUNCTION AIR VALVE

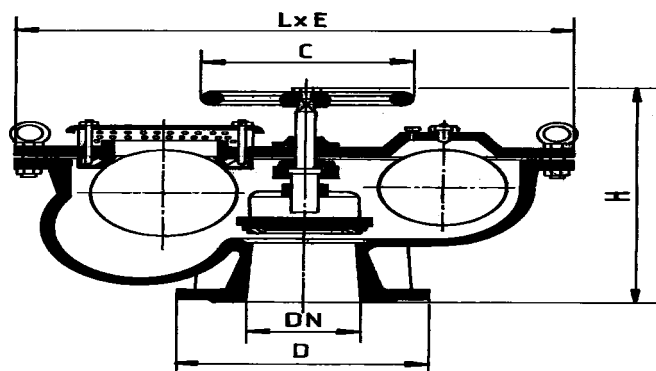

DN	código - code		D	C	L	E	H	Ø de furação / n° e Ø dos furos hole Ø / Ø and n° of holes		peso - weight (Kg)	
	PN 10	PN 16						PN 10	PN 16	PN 10	PN 16
50	19908010	19908010	165	150	390	200	290	125Ø - 4 x 19Ø	125Ø - 4 x 19Ø	26.0	26.0
60	19908015	19908015	175	150	390	200	290	135Ø - 4 x 19Ø	135Ø - 4 x 19Ø	26.8	26.8
65	19908020	19908020	185	150	390	200	290	145Ø - 4 x 19Ø	145Ø - 4 x 19Ø	27.0	27.0
80	19908030	19908030	200	200	485	245	360	160Ø - 8 x 19Ø	160Ø - 8 x 19Ø	43.5	43.5
100	19908040	19908040	220	200	485	245	360	180Ø - 8 x 19Ø	180Ø - 8 x 19Ø	44.3	44.3
150	19908050	19908050	285	200	680	360	500	240Ø - 8 x 23Ø	240Ø - 8 x 23Ø	115.2	115.2
200	19908060	19908061	340	200	680	360	500	295Ø - 8 x 23Ø	295Ø - 12 x 23Ø	128.0	128.0

DN	diâmetro nominal da canalização - DN pipe diameter - DN
50 a 65	65 a 350
80/100	400 a 600
150	700 a 900
200	1000 a 1200

pressão de ensaio hidráulico/hydraulic pressure test (bar)		
PN	vedação/sealing	corpo /body
10	11	17
16	18	25

temperatura máxima de trabalho maximum working temperature
até 70°C up to 70°C

Homologações - Homologation
Revestimento - Coating
- INETI (Portugal)
- KIWA (Holanda - Netherlands)
- WRAS (Reino Unido - United Kingdom)
- CARSO (França-France)
- HYGIENE Institut Ruhrgebiets (Alemanha - Germany)
EPDM Elastómeros - EPDM Elastomers
Com marcação CE, homologado segundo norma BS EN 681-1 With CE marking, according to standard BS EN 681-1.
- INETI (Portugal)
- CRECEP (França - France)

Todas as ventosas são individualmente ensaiadas em fábrica.
All the air valves are individually tested at factory.

Para informações complementares consultar a especificação técnica (ET) nº 234

Further information see technical specification (ET) nº234

Sendo um dos principais objectivos da nossa empresa o desenvolvimento e aperfeiçoamento dos nossos produtos, reservamo-nos no direito de fornecer quaisquer outros que possam diferir ligeiramente dos descritos e ilustrados nesta publicação.

Being one of our aims a constant development of our products, the characteristics of described material may be altered without prior warning.